

第76回 中国高等学校バレーボール選手権大会 尾三地区予選会(女子)
予選リーグ1日目

2024(R6)年 4月13日(土)

Aブロック

会場(尾道商業高校)

	学校名	1	2	3	勝敗	順位
1	世羅		2 $\left[\begin{array}{l} 25-15 \\ 25-11 \end{array} \right]$ 0	2 $\left[\begin{array}{l} 25-10 \\ 25-12 \end{array} \right]$ 0	2 0 勝 負	1 位
2	竹原	0-2		0 $\left[\begin{array}{l} 16-25 \\ 14-25 \end{array} \right]$ 2	0 2 勝 負	3 位
3	尾道北	0-2	2-0		1 1 勝 負	2 位

Bブロック

会場(尾道商業高校)

	学校名	4	5	6	勝敗	順位
4	尾道商業		2 $\left[\begin{array}{l} 25-6 \\ 25-11 \end{array} \right]$ 0	2 $\left[\begin{array}{l} 25-12 \\ 25-13 \end{array} \right]$ 0	2 0 勝 負	1 位
5	大崎海星	0-2		0 $\left[\begin{array}{l} 18-25 \\ 13-25 \end{array} \right]$ 2	0 2 勝 負	3 位
6	如水館	0-2	2-0		1 1 勝 負	2 位

Cブロック

会場(尾道商業高校)

	学校名	7	8	9	勝敗	順位
7	尾道東		2 $\left[\begin{array}{l} 25-15 \\ 25-16 \end{array} \right]$ 0	2 $\left[\begin{array}{l} 25-12 \\ 16-25 \\ 25-17 \end{array} \right]$ 1	2 0 勝 負	1 位
8	総合技術	0-2		1 $\left[\begin{array}{l} 25-19 \\ 13-25 \\ 21-25 \end{array} \right]$ 2	0 2 勝 負	3 位
9	因島	1-2	2-1		1 1 勝 負	2 位

競技:金川
会場:二枝
審判:岩田
・代表者会議 8:45
・開始式 9:00
・プロトコール 9:30
※入校時間は、8:00

※順位決定方法
勝敗→セット率→得点率
・セット率=得セット÷失セット
・得点率=総得点÷総失点
各ブロック上位2チームが、決勝トーナメントへ進出。

	Aコート試合順	審補	Bコート試合順	審補	
1	1-3	5・8	1	4-6	2・9
2	7-9	5・6	2	2-3	1・4
3	5-6	2・7	3	8-9	3・4
4	1-2	6・7	4	4-5	8・9
5	7-8	1・3	5		

※入校時間は、8:00 厳守

第76回 中国高等学校バレーボール選手権大会 尾三地区予選会(女子) 決勝トーナメント2日目

2024(R6)年4月14日(日)

会 場：尾道商業高等学校

競技：金川

会場：二枝

審判：田頭

・代表者会議 8:45

・開始式 9:00

・プロトコール 9:30

※入校時間は、8:00

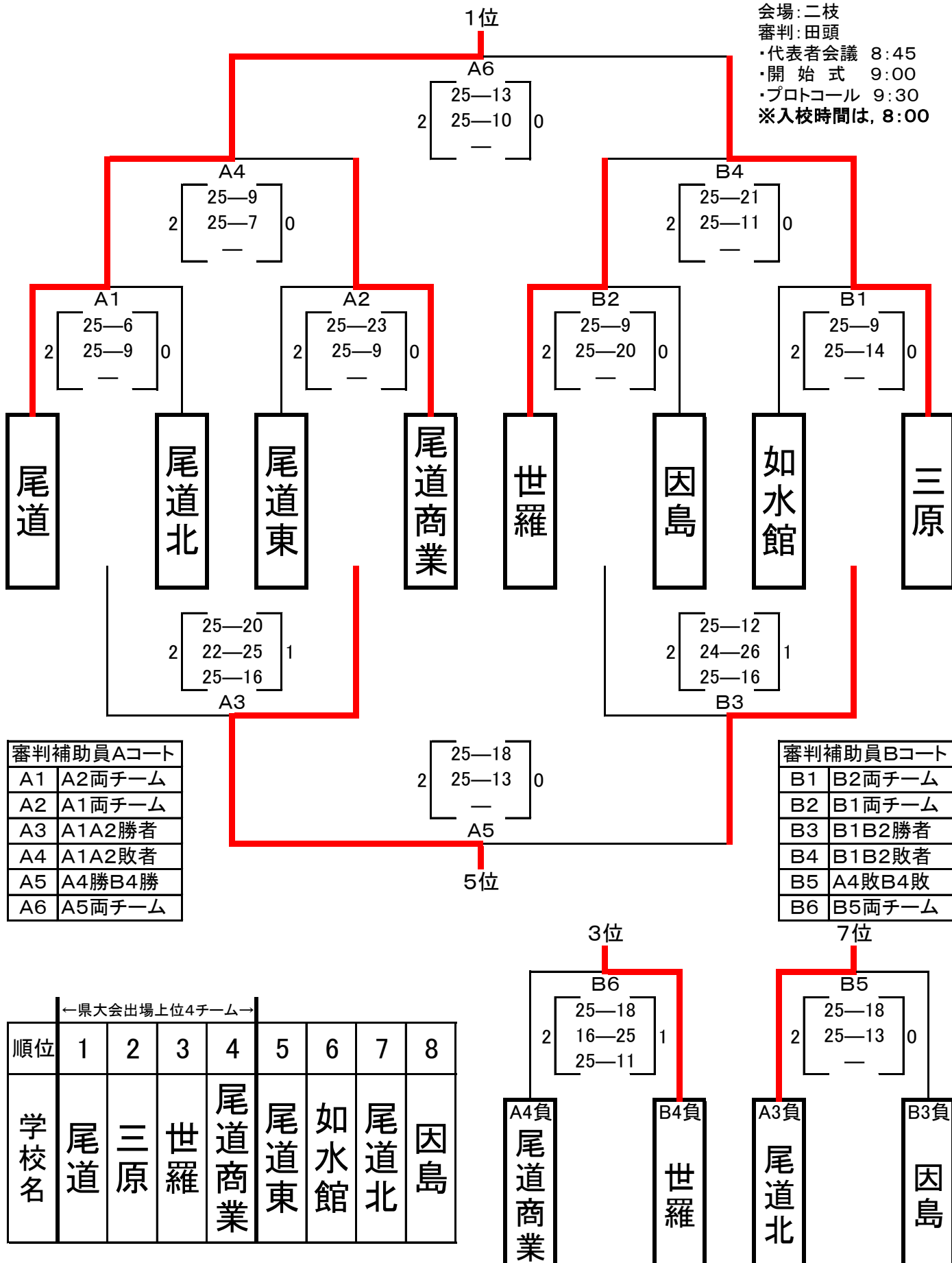

A1	A2両チーム
A2	A1両チーム
A3	A1A2勝者
A4	A1A2敗者
A5	A4勝B4勝
A6	A5両チーム

B1	B2両チーム
B2	B1両チーム
B3	B1B2勝者
B4	B1B2敗者
B5	A4敗B4敗
B6	B5両チーム

順位	←県大会出場上位4チーム→				5	6	7	8
学校名	尾道	三原	世羅	尾道商業	尾道東	如水館	尾道北	因島